



V I D A J U N T O A L M A R





CONSTRUIR Y VIVIR JUNTO AL MAR

Es una inspiración de vida, sentir la fuerza y lo que el mar nos transmite, sentir la vida y el deleite de disfrutar su brisa, sus colores y saber que, dentro del mar, vibra la vida misma, eso es un regalo de Dios, por eso ROSERO CONSTRUYE se complace en construir el edificio Mawa con nuestros valores de pasión, calidad y diseño para compartir con personas especiales que estén dispuestas a disfrutar ese regalo.

Seguro estamos poniendo todo lo mejor de nosotros para juntos vivir la vida junto al mar.

Ing. Jorge Oliver Rosero
Presidente de Rosero Construye







¿POR QUÉ MANTA?

Manta ofrece un estilo de vida atractivo con hermosas playas, un aeropuerto internacional, un puerto económico activo que impulsa oportunidades laborales, y una rica herencia cultural que se refleja en gastronomía, festivales y tradiciones locales. La combinación de estos aspectos hace de Manta un lugar acogedor y dinámico para vivir.





¿POR QUÉ MAWA?

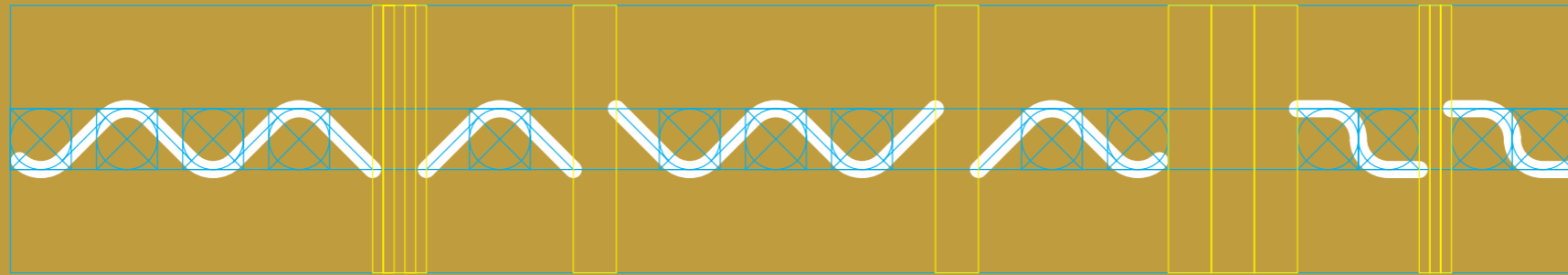

MOVIMIENTO, AIRE, AGUA, VIENTO.

Movimiento fonético ondulatorio, movimiento visual.
El movimiento mismo de las olas del mar.
Referencia a la estructura del edificio de energía sustentable.

MANTA + AGUA + FONÉTICA DEL DIALÉCTO



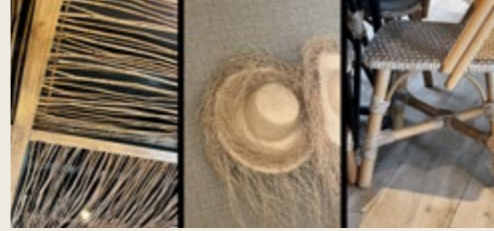



CAPITULO 1

VISIÓN

TRAYECTORIA
DEL CONSTRUCTOR

12

CAPITULO 2

ARQUITECTURA

DISEÑO BIOCLIMÁTICO
SISMORRESISTENTE

19

CAPITULO 3

INTERIORES

CONCEPTO MODERNO
MATERIALES PREMIUM

25

CAPITULO 4

AMENIDADES

ÁREAS SOCIALES PARA
MEJOR CALIDAD DE VIDA

30

CAPITULO 5

MAWA PLUS

BENEFICIOS EXCLUSIVOS
PARA PROPIETARIOS

50

CAPITULO 6

ESTILO DE VIDA

BENEFICIOS DE TENER UNA
PROPIEDAD EN MANTA

53

CAPITULO 7

UBICACIÓN
EN EL CORAZÓN DE
MANTA

58

CAPITULO 8

PLANTAS
DISPOSICIÓN DE
DEPARTAMENTOS

62

CAPITULO 9

TRIPLE IMPACTO
ENFOQUE SOCIAL,
AMBIENTAL Y ECONÓMICO

86

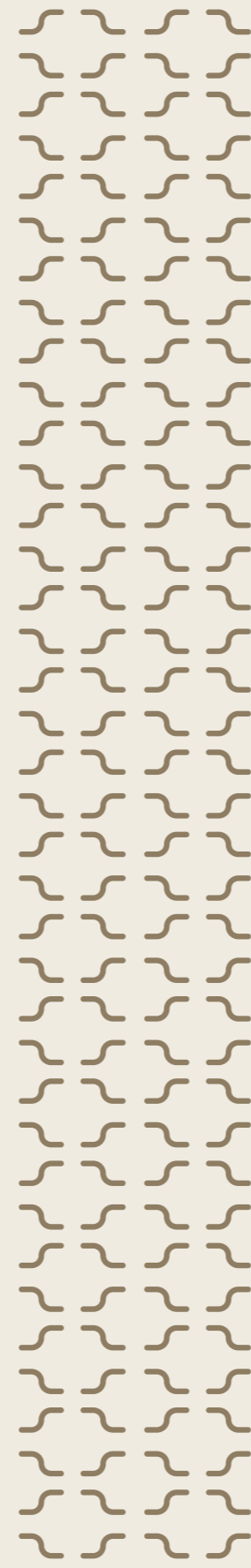



La elección inmobiliaria es una decisión significativa, y la experiencia de una empresa constructora desempeña un papel crucial en este proceso. Una constructora con amplia experiencia no solo garantiza la calidad de la construcción, sino también la eficiencia en la entrega y la capacidad para abordar posibles desafíos. La trayectoria exitosa de ROSERO CONSTRUYE genera confianza en los clientes, asegurando una inversión segura y una experiencia de vivienda positiva.





EXPERIENCIA

+275000
m2 de construcción

+2500
Unidades de vivienda

+150
Colaboradores

+30
Años de Experiencia

CIELO	2024
HARMONY	2024
VIDA	2022
JESÚS OBRERO	2022
ESSENCE	2020
DALÍ	2018
ELIZÉ	2016
ARIA	2015
GOYA	2014
ZOÉ	2013
SAMSARA	2012
SMERALD	2011
PIACEVOLE	2010
KANDINSKY	2009
PABLO PICASSO	2008
LIBERTADOR	2007
MIRÓ	2006
MATISSE	2005
RENOIR	2004
GAUDÍ	2003
REMBRANDT	2002
VAN GOGH	2001
DAVINCI	2000
BELLA ITALIA	1999
TORRE ROMA	1998
DECAMERON	1997
FLORENCIA	1996
CHAMONIX	1995



Se parte de los proyectos de Rosero Construye. Nuestra gestión eficiente, calidad de construcción y relaciones sólidas son las claves para triunfar. Con una planificación estratégica a largo plazo, cumplimos con las normativas y ofrecemos proyectos excepcionales. Confía en Rosero Construye para construir tus sueños inmobiliarios con excelencia.





Experimenta la esencia del lujo a través de un diseño interior excepcional. Cada detalle meticulosamente seleccionado crea un ambiente que va más allá de lo estético, ofreciendo una experiencia sensorial única. El diseño interior de calidad no solo embellece, sino que también transforma espacios en refugios de confort y elegancia. Descubre cómo el lujo se entrelaza con el diseño, elevando cada rincón a una obra maestra de indulgencia y estilo.





MATERIALES DE CALIDAD

Los materiales de calidad son la esencia de la durabilidad y la excelencia en la construcción. Cada elemento, cuenta una historia de resistencia y elegancia. Al invertir en materiales superiores, no solo se construye un edificio, se erige un legado. La elección consciente de materiales no solo asegura la fortaleza del presente, sino que también trasciende en la calidad de vida y la permanencia en el futuro.

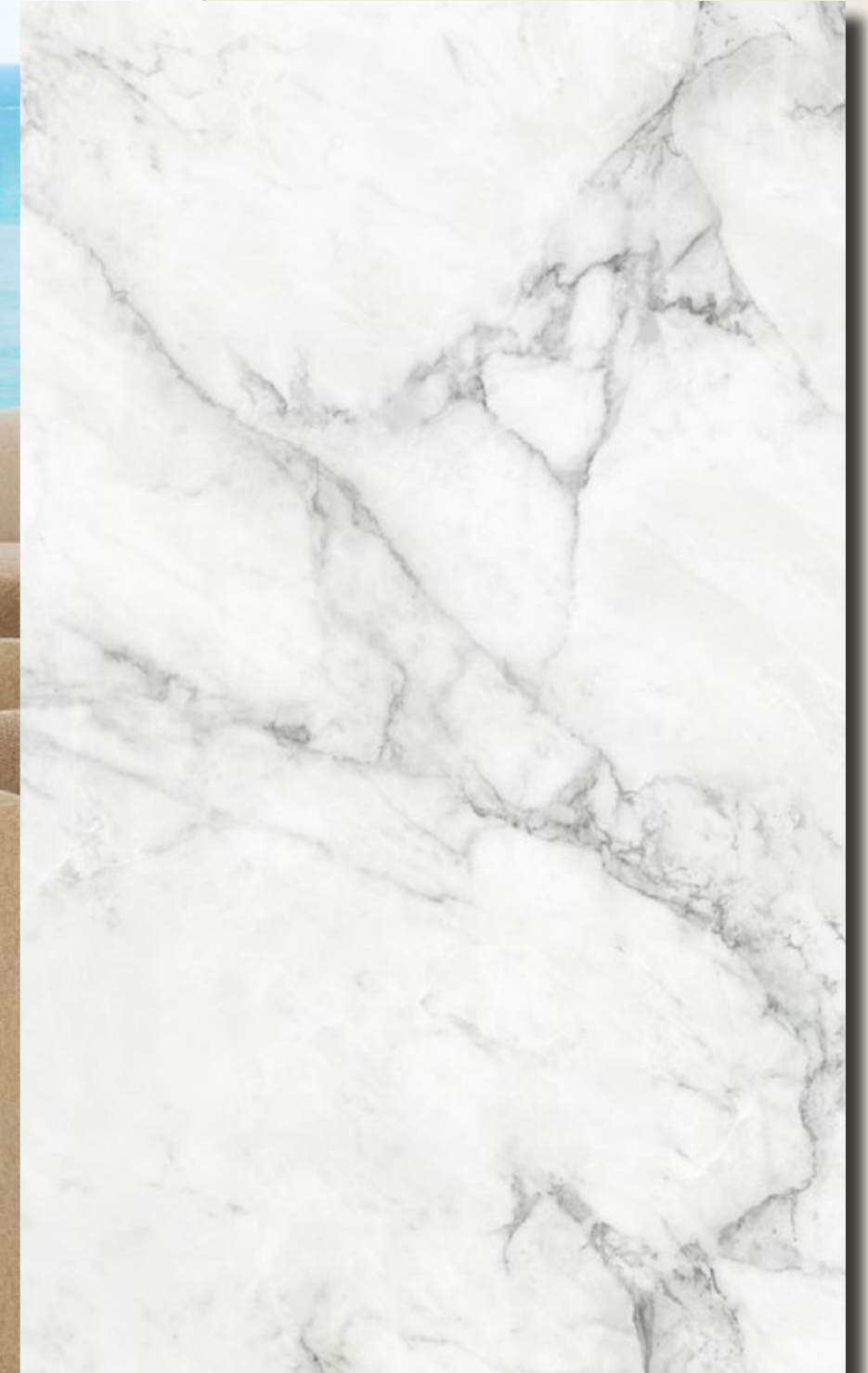

ARQUITECTURA



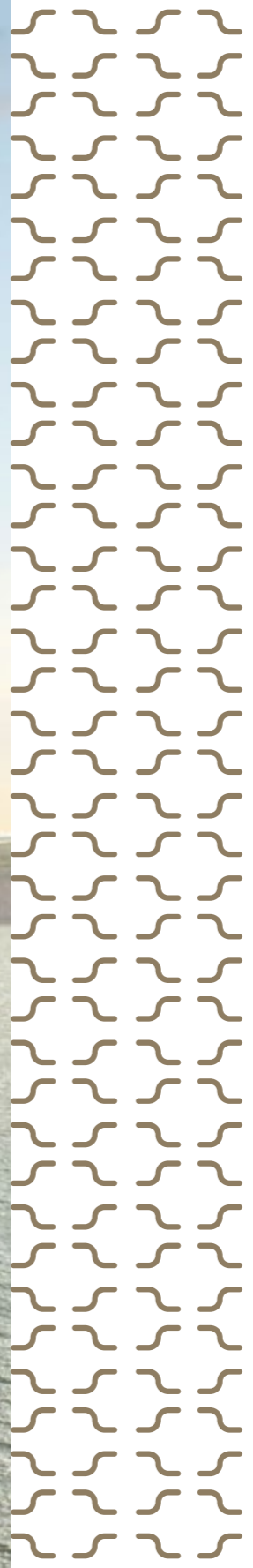

VISIÓN DE LA ARQUITECTURA

Mawa22 se inspira en la armonía con la naturaleza marina. Sus líneas fluidas y formas orgánicas imitan las olas del mar, creando una sinergia visual con el entorno. Las aberturas estratégicas permiten que la luz natural bañe cada rincón, mientras que la disposición cuidadosa maximiza la ventilación natural. Con una fachada permeable al viento, el edificio se convierte en una danza armoniosa con los elementos, fusionando funcionalidad y estética para ofrecer un espacio sereno y sostenible.



EDIFICIO DISEÑADO SOLO POR MUJERES

El diseño de MAWA22 se materializó por un equipo conformado exclusivamente por mujeres arquitectos. Su enfoque innovador y colaborativo resultó en un diseño vanguardista que redefine los estándares de la industria, demostrando el poder y la creatividad femenina en la arquitectura contemporánea.





DISEÑO BIOCLIMÁTICO

Diseñar MAWA 22 con enfoque bioclimático no solo fue una elección inteligente, sino esencial para el futuro sostenible. Al integrar estratégicamente elementos como ventilación natural, aislamiento térmico y materiales eficientes, se logra un ambiente interior confortable sin depender en exceso de sistemas de climatización. La clave está en aprovechar la energía solar

y regular la temperatura de forma natural. Además, al incorporar tecnologías como iluminación LED y sistemas de energía eficientes, se reduce la huella ambiental. Este enfoque no solo optimiza el uso del aire acondicionado, sino que también promueve la eficiencia global, asegurando un espacio arquitectónico sostenible y responsable.”

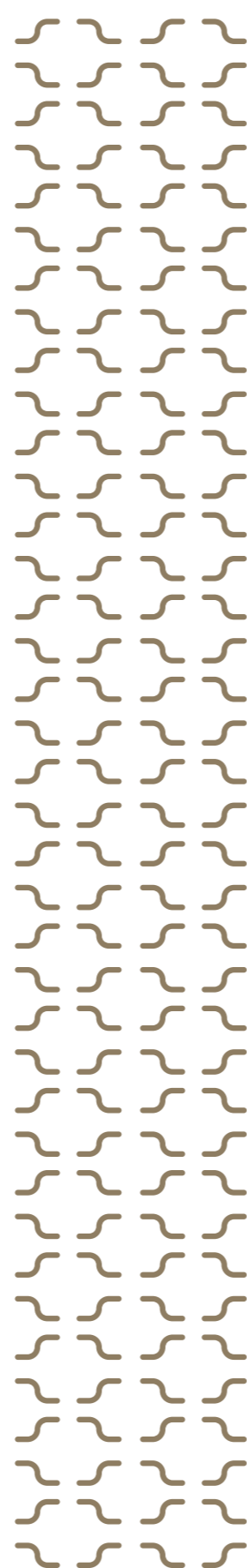

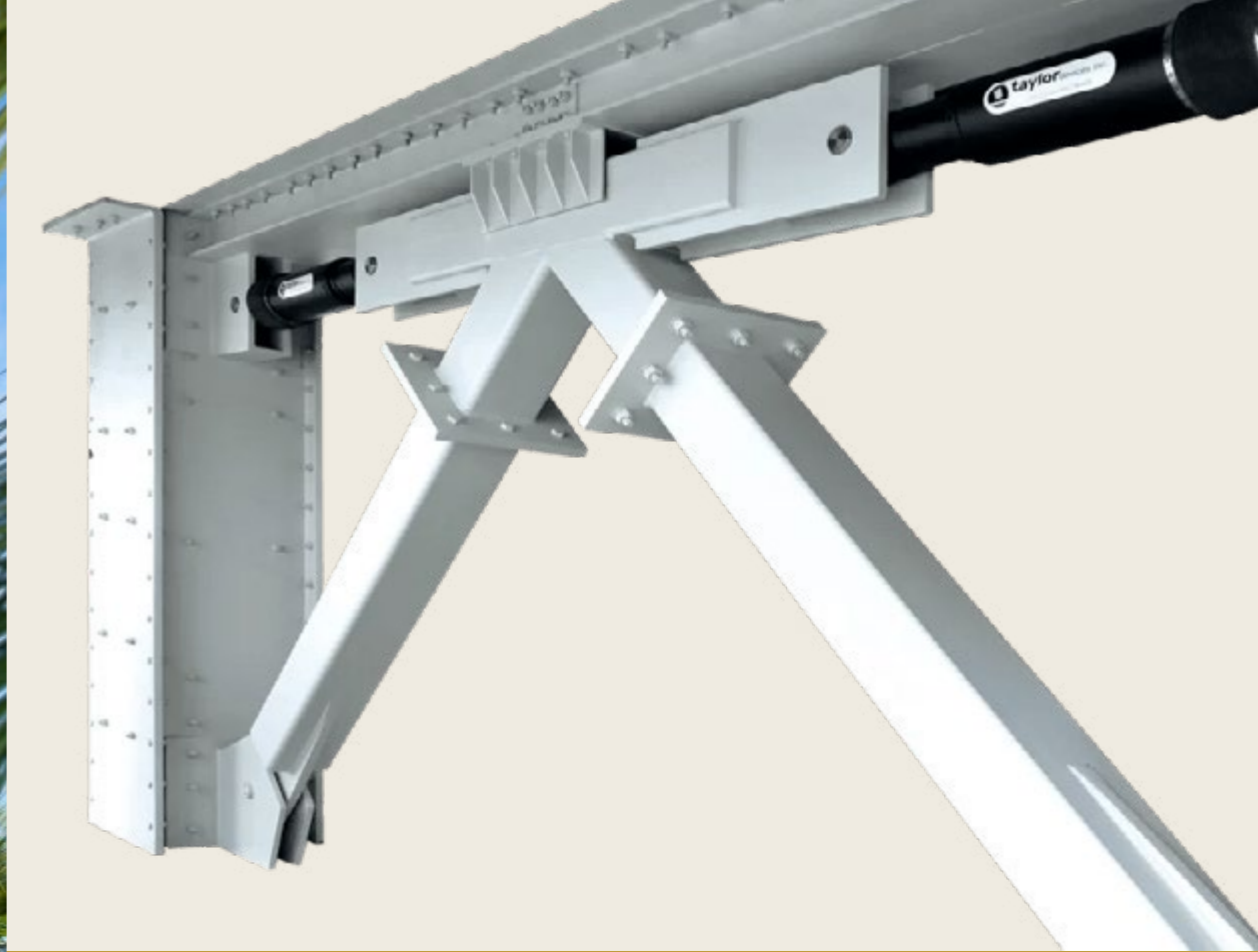

INGENIERÍA E INNOVACIÓN

La seguridad estructural en una zona de riesgo sísmico alto es nuestra prioridad, es por eso que MAWA22 cuenta con disipadores sísmicos SLB. Diseñados con la innovadora tecnología Shear Link Bozzo, estos disipadores aumentan la ductilidad local, reduciendo drásticamente las fuerzas sísmicas. A diferencia de enfoques convencionales, el SLB ofrece un doble modo de disipación de energía, brindando una mayor seguridad y capacidad estructural.

Tu inversión con la última tecnología en diseño sísmico, garantizando tranquilidad y resistencia ante situaciones de alta intensidad sísmica.

AIRE ACONDICIONADO CENTRALIZADO

En MAWA22 el aire acondicionado es centralizado con tecnología VRF. El sistema de aire acondicionado VRF (Flujo de Refrigerante Variable) ofrece beneficios significativos en comparación con los sistemas de split tradicionales. El VRF proporciona un control preciso de la temperatura en diferentes zonas, maximizando la eficiencia energética y reduciendo los costos operativos.

Además, su diseño modular facilita la instalación y permite un mantenimiento más sencillo, disminuyendo los gastos a largo plazo. En edificios, el VRF se destaca como la opción óptima al brindar una gestión eficiente de la climatización, logrando un equilibrio ideal entre confort, ahorro de energía y mantenimiento rentable.

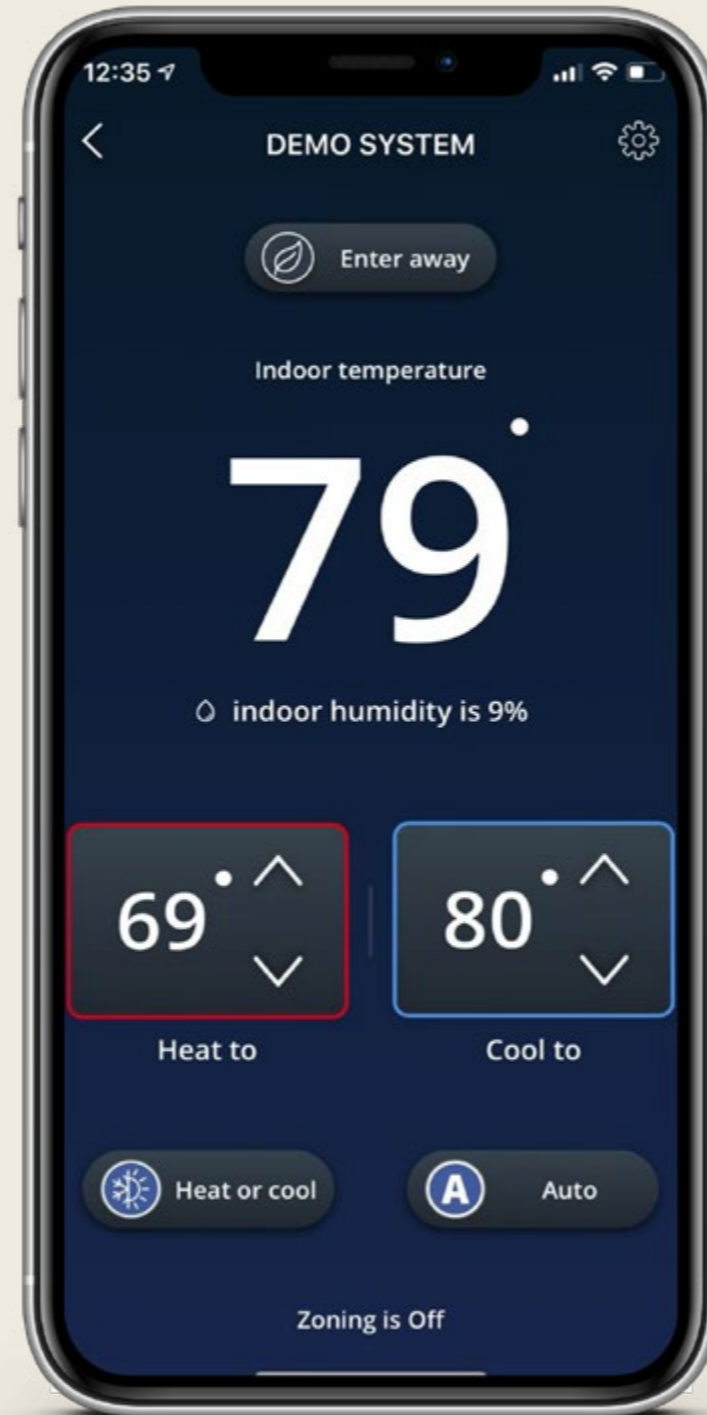

INTERIORES



MATERIALES PREMIUM

En Mawa22, la excelencia se refleja en cada detalle de los acabados interiores, donde el fino diseño interior, la utilización de materiales de alta calidad y la paleta de colores vanguardistas se combinan para crear un ambiente único y sofisticado. Cada espacio se distingue por características de personalización exclusivas, brindando a los clientes la oportunidad de adaptar su entorno a sus preferencias individuales. En Mawa, la atención meticulosa a la estética y la posibilidad de personalización se fusionan para ofrecer experiencias interiores inigualables.





VIDRIOS INTERIORES

La ventanería de piso a techo con vidrios laminados ofrece una combinación excepcional de elegancia y seguridad.

Proporciona abundante luz natural, aísla eficientemente del ruido exterior y, gracias a su diseño laminado, mejora la resistencia ante impactos, fortaleciendo la seguridad del hogar.



MUEBLES DE COCINA

Los excepcionales muebles de cocina y closet de Mawa destacan por su extraordinaria fusión de funcionalidad y diseño. Cada detalle está cuidadosamente pensado, ofreciendo soluciones prácticas sin comprometer la estética. Completa y elegantemente diseñados, estos muebles elevan cualquier proyecto, brindando una experiencia única y satisfactoria.

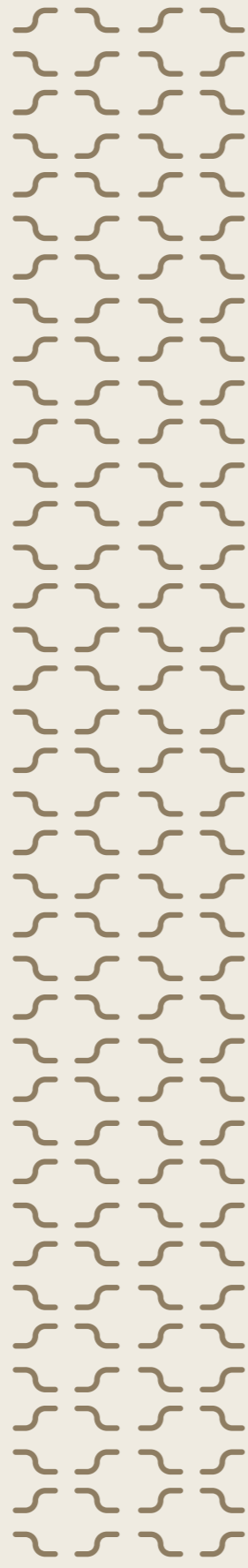

AMENIDADES

ÁREAS COMUNES



LOBBYMAWA



ICE BAR



POOL DECK



KIDS ROOM



SPA MAWA



SPA MAWA



CANCHAS MAWA





WELLNESS CLUB

PARTYROOM



ROOFTOP



COWORKING ROOM



SALA DE JUNTAS





BBQ ROOFTOP

SALAS EXTERIORES



PLANOS SOCIALES

Subsuelos, planta baja y terraza



SUBSUELO 3

Spa Deck, Saunas, Turcos, Hidromasaje, Relax room



SUBSUELO 1



Pool Deck: Piscinas infinitas, Cabañas
Wellness club: gimnasio de última generación totalmente equipado, con zona de cardio, spinning, sala de yoga, con vista al área del resort de la piscina.
Ascensor a playa
Restaurante y bar

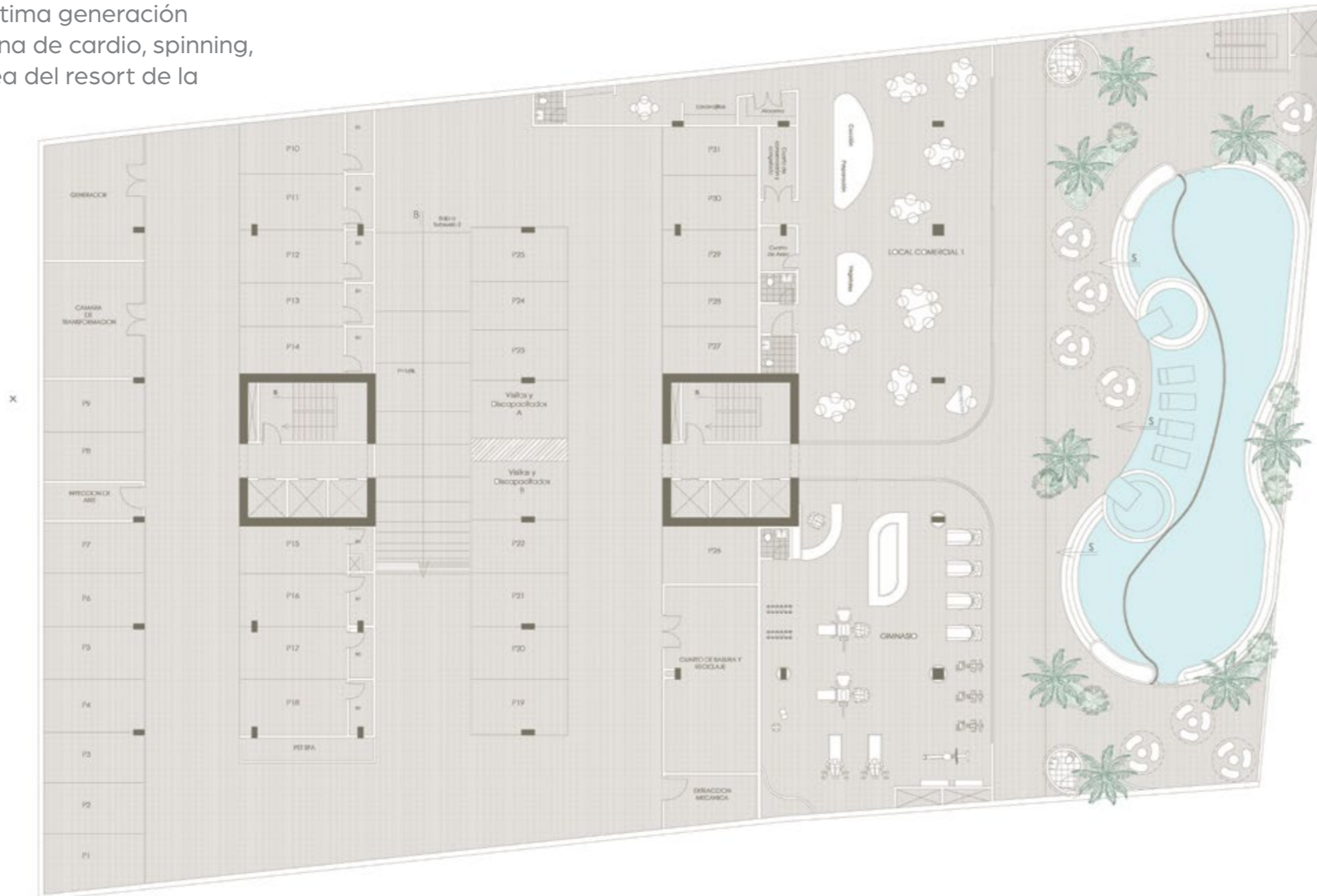

PLANTA BAJA



Lobby a doble altura, Storage room o Casilleros postales,
Gran Salón de fiestas de 400m2
Coworking frente al mar: centro de negocios con instalaciones para conferencias y espacios de trabajos privados
Lounge bar frente al mar: bar, billar, cocina e instalaciones multimedia
Kids room interno y externo



ROOFTOP

Terraza: Cancha multiusos, Outdoor cinema, Simulador de golf, Cocina de dueños, 2 áreas de bbq, Observatorio, Salas exteriores, Lounge bar terraza



MAWA PLUS



Servicios Valet parking
24 horas



Servicio de reservación de
vehículo



Servicio de comida al
departamento

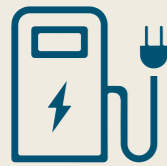

Estación de cargas de
vehículos eléctricos



Reserva de yate



Servicio de limpieza de
departamento



Servicio de administración
AIRBNB



Reserva de Golf en
MonteCristi Golf Club
Personal trainer



Servicio de peluquería y
paseo de perros

 | MAWAPLUS

 Reserva de yate





Reserva de Golf en MonteCristi
Golf Club
Personal trainer



LIFESTYLE MAWA

Disfruta de la vida frente al mar: deportes acuáticos, rica gastronomía, contacto con la naturaleza y vibrante vida nocturna para vivir momentos únicos.





VIDA NOCTURNA

Bares, restaurantes, cafeterías, etc. En el corazón turístico de Manta





UBICACIÓN ESTRATÉGICA



MAWA BEACH

Ubicación estratégica, dentro del corazón turístico de Manta, con salida directa al mar.

Av. Umiña 3 y Calle 2
Vía Barbasquillo



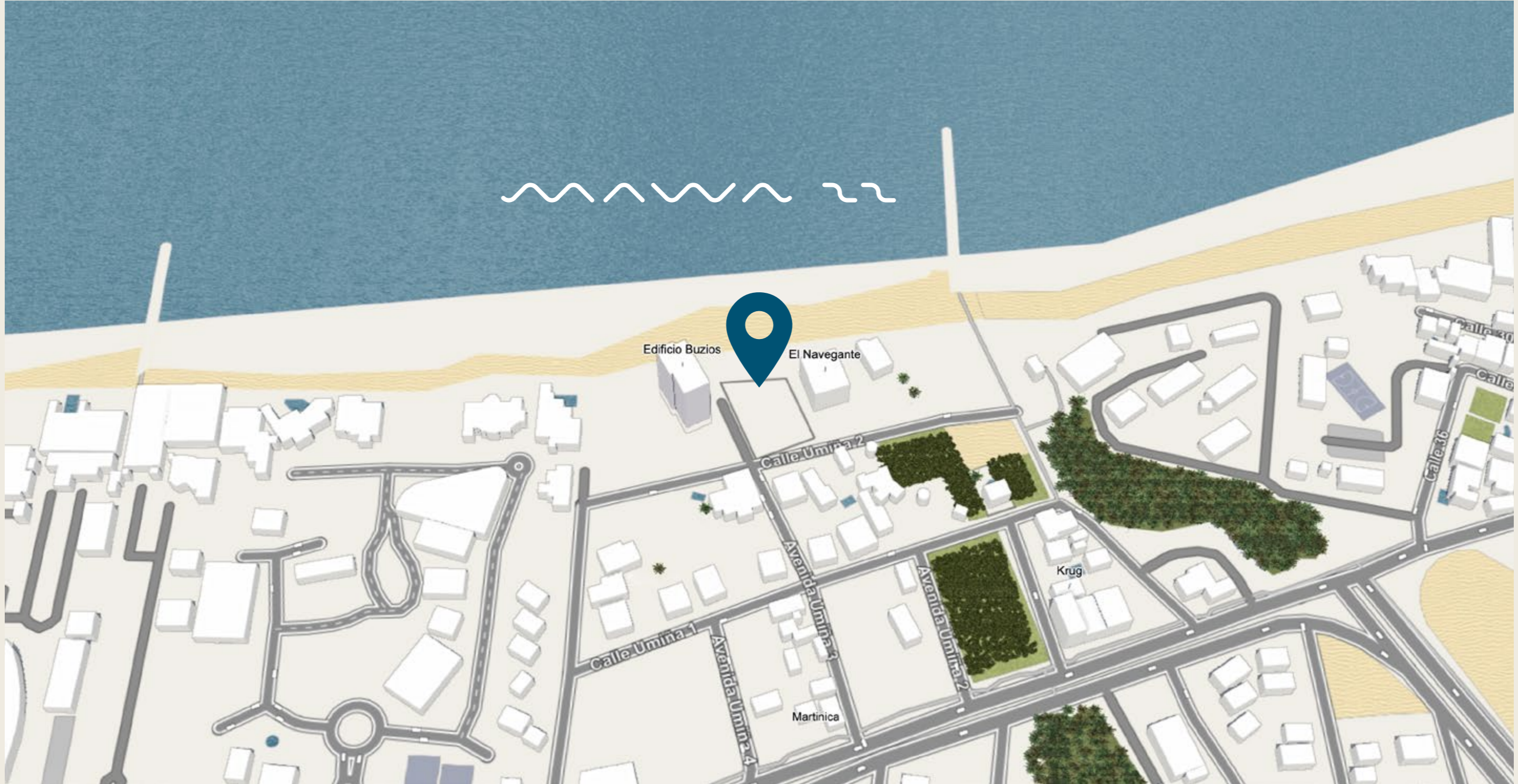



MANTA, CIUDAD DE **10 MINUTOS**

Recorridos cortos dentro de una ciudad policéntrica diseñada para el peatón, que facilita una movilidad fluida y un buen estilo de vida.

PLANTAS

ARQUITECTÓNICAS







DEPARTAMENTOS MAWA

Studios, suites y departamentos de
2 habitaciones



APARTAMENTO TIPO 01

01

Piso 3 - 22

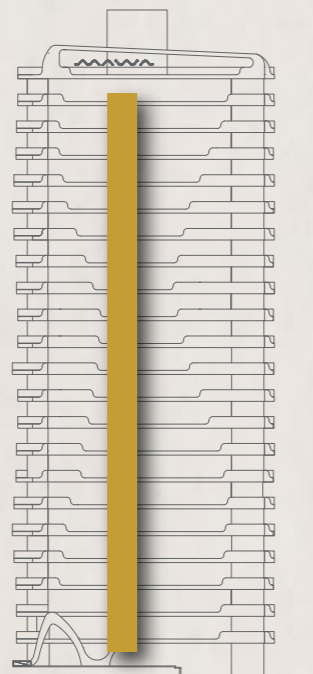
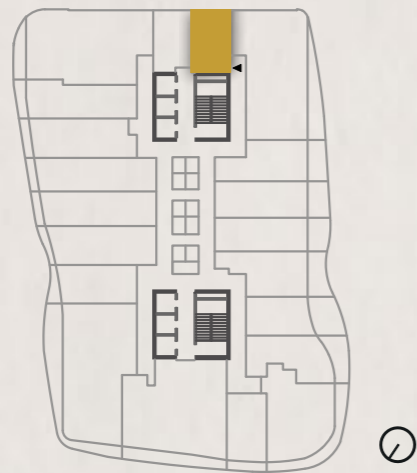

Área útil 25.43
Área total 25.43

*Esta imagen es referencial y se presenta con fines ilustrativos. Los detalles específicos y las medidas finales pueden sufrir variaciones en la realización concreta de este proyecto. Los elementos como muebles no empotrados, aparatos eléctricos y decoración interior que puedan aparecer en la imagen son ilustrativos y podrían no estar incluidos en la compra. Para obtener información más detallada, le invitamos a ponerse en contacto con ROSERO CONSTRUYE.



Área terraza 14.29
 Área útil 91.92
 Área total 106.21

* Área de Terraza varía según el piso

*Esta imagen es referencial y se presenta con fines ilustrativos. Los detalles específicos y las medidas finales pueden sufrir variaciones en la realización concreta de este proyecto. Los elementos como muebles no empotrados, aparatos eléctricos y decoración interior que puedan aparecer en la imagen son ilustrativos y podrían no estar incluidos en la compra. Para obtener información más detallada, le invitamos a ponerse en contacto con ROSERO CONSTRUYE.

02

Piso 3 - 22

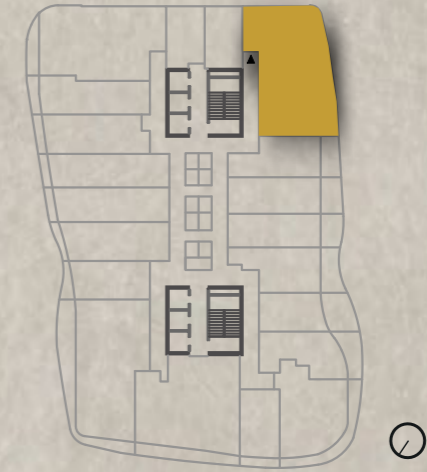

APARTAMENTO TIPO 02

APARTAMENTO TIPO 03

03

Piso 3 - 22

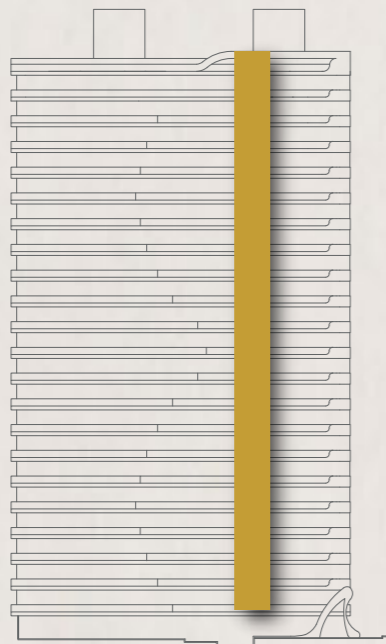
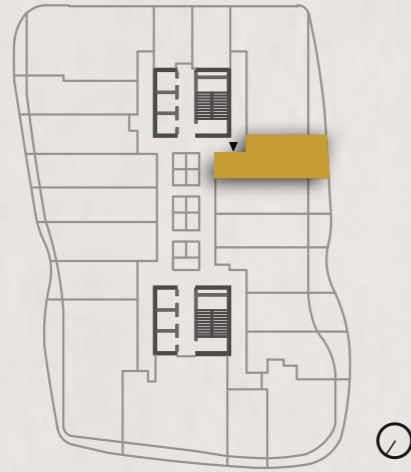

Área terraza 8.39
Área útil 34.76
Área total 43.15

* Área de Terraza varía según el piso

*Esta imagen es referencial y se presenta con fines ilustrativos. Los detalles específicos y las medidas finales pueden sufrir variaciones en la realización concreta de este proyecto. Los elementos como muebles no empotrados, aparatos eléctricos y decoración interior que puedan aparecer en la imagen son ilustrativos y podrían no estar incluidos en la compra. Para obtener información más detallada, le invitamos a ponerse en contacto con ROSERO CONSTRUYE.



Área terraza 8.31
 Área útil 35.76
 Área total 44.07

* Área de Terraza varía según el piso

*Esta imagen es referencial y se presenta con fines ilustrativos. Los detalles específicos y las medidas finales pueden sufrir variaciones en la realización concreta de este proyecto. Los elementos como muebles no empotrados, aparatos eléctricos y decoración interior que puedan aparecer en la imagen son ilustrativos y podrían no estar incluidos en la compra. Para obtener información más detallada, le invitamos a ponerse en contacto con ROSERO CONSTRUYE.

04

Piso 3 - 22

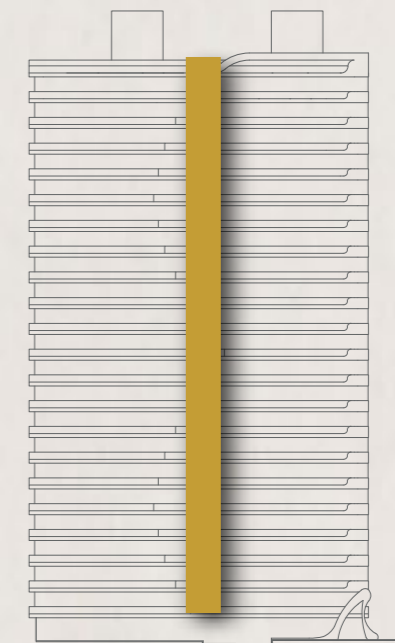
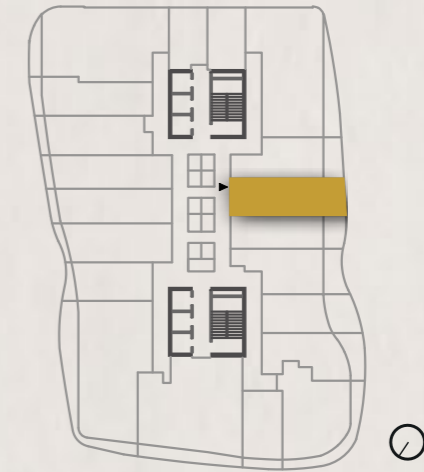

APARTAMENTO TIPO 04

APARTAMENTO TIPO 05

05

Piso 3 - 22

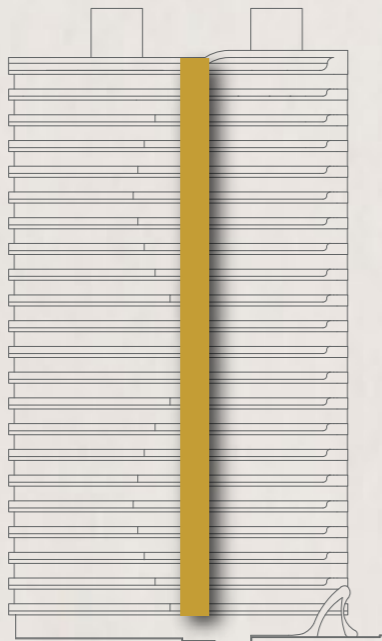
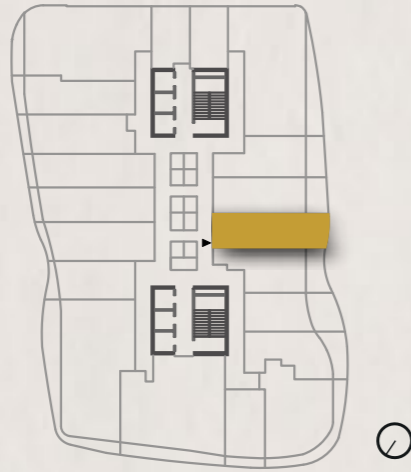

Área terraza 7.79
Área útil 32.90
Área total 40.69

* Área de Terraza varía según el piso



*Esta imagen es referencial y se presenta con fines ilustrativos. Los detalles específicos y las medidas finales pueden sufrir variaciones en la realización concreta de este proyecto. Los elementos como muebles no empotrados, aparatos eléctricos y decoración interior que puedan aparecer en la imagen son ilustrativos y podrían no estar incluidos en la compra. Para obtener información más detallada, le invitamos a ponerse en contacto con ROSERO CONSTRUYE.



Área terraza 9.78
 Área útil 36.17
 Área total 45.95

* Área de Terraza varía según el piso

*Esta imagen es referencial y se presenta con fines ilustrativos. Los detalles específicos y las medidas finales pueden sufrir variaciones en la realización concreta de este proyecto. Los elementos como muebles no empotrados, aparatos eléctricos y decoración interior que puedan aparecer en la imagen son ilustrativos y podrían no estar incluidos en la compra. Para obtener información más detallada, le invitamos a ponerse en contacto con ROSERO CONSTRUYE.

06

Piso 3 - 22

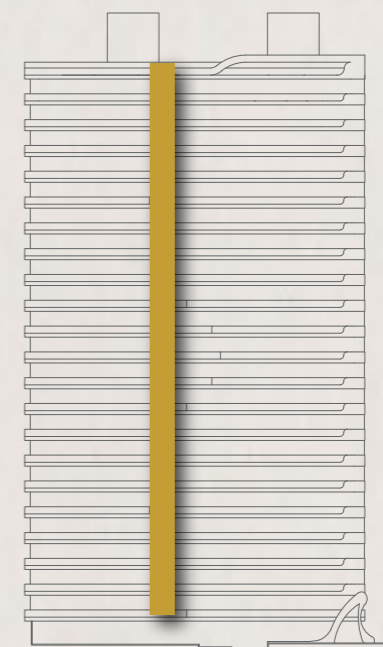
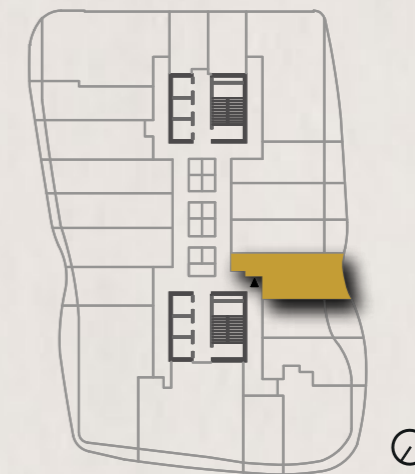

APARTAMENTO TIPO 06

APARTAMENTO TIPO 07

07

Piso 3 - 22

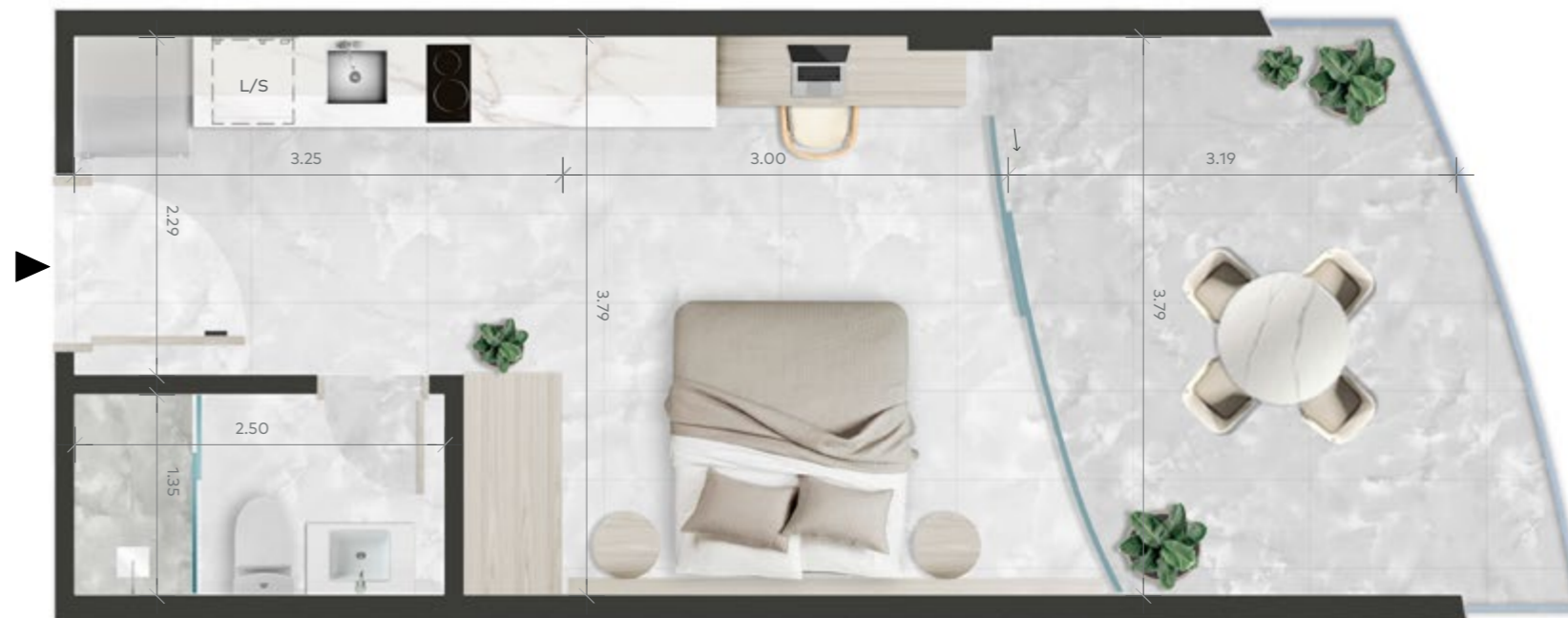
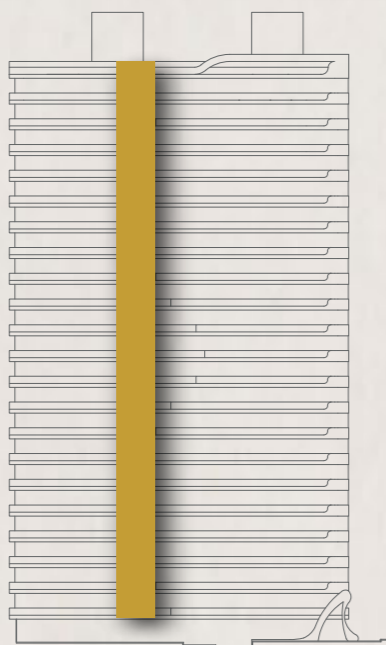
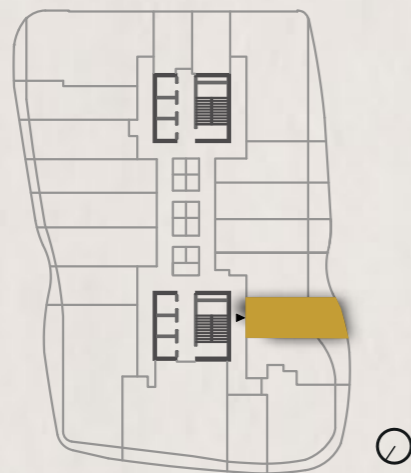

Área terraza 12.58

Área útil 26.51

Área total 39.09

* Área de Terraza varía según el piso

*Esta imagen es referencial y se presenta con fines ilustrativos. Los detalles específicos y las medidas finales pueden sufrir variaciones en la realización concreta de este proyecto. Los elementos como muebles no empotrados, aparatos eléctricos y decoración interior que puedan aparecer en la imagen son ilustrativos y podrían no estar incluidos en la compra. Para obtener información más detallada, le invitamos a ponerse en contacto con ROSERO CONSTRUYE.



Área terraza 9.98
 Área útil 35.09
 Área total 45.07

* Área de Terraza varía según el piso

*Esta imagen es referencial y se presenta con fines ilustrativos. Los detalles específicos y las medidas finales pueden sufrir variaciones en la realización concreta de este proyecto. Los elementos como muebles no empotrados, aparatos eléctricos y decoración interior que puedan aparecer en la imagen son ilustrativos y podrían no estar incluidos en la compra. Para obtener información más detallada, le invitamos a ponerse en contacto con ROSERO CONSTRUYE.

08

Piso 3 - 22

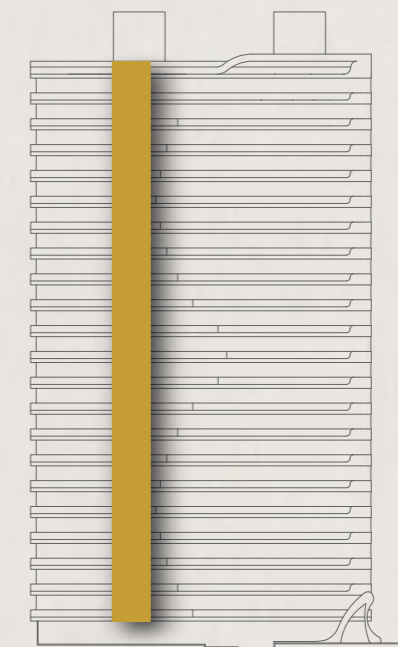
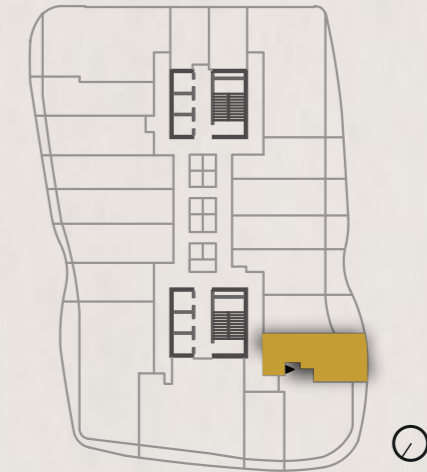

APARTAMENTO TIPO 08

APARTAMENTO TIPO 09

09

Piso 3 - 22

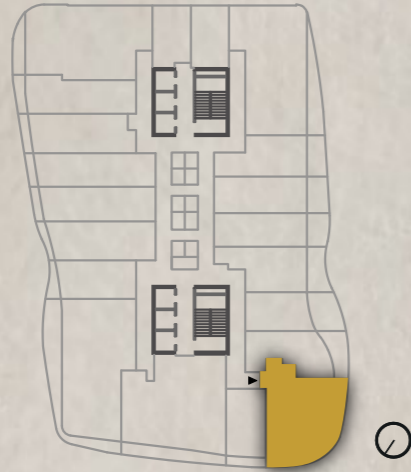

Área terraza 15.69
Área útil 57.81
Área total 73.50

* Área de Terraza varía según el piso

*Esta imagen es referencial y se presenta con fines ilustrativos. Los detalles específicos y las medidas finales pueden sufrir variaciones en la realización concreta de este proyecto. Los elementos como muebles no empotrados, aparatos eléctricos y decoración interior que puedan aparecer en la imagen son ilustrativos y podrían no estar incluidos en la compra. Para obtener información más detallada, le invitamos a ponerse en contacto con ROSERO CONSTRUYE.



Área terraza 4.11
 Área útil 28.67
 Área total 32.78

* Área de Terraza varía según el piso

*Esta imagen es referencial y se presenta con fines ilustrativos. Los detalles específicos y las medidas finales pueden sufrir variaciones en la realización concreta de este proyecto. Los elementos como muebles no empotrados, aparatos eléctricos y decoración interior que puedan aparecer en la imagen son ilustrativos y podrían no estar incluidos en la compra. Para obtener información más detallada, le invitamos a ponerse en contacto con ROSERO CONSTRUYE.

10

Piso 3 - 22

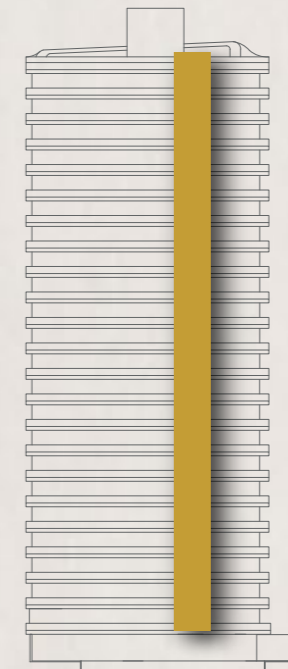
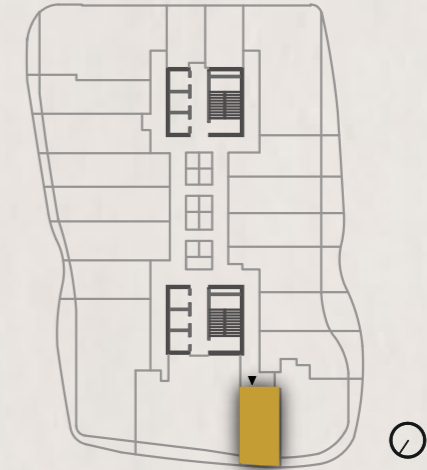

APARTAMENTO TIPO 10

APARTAMENTO TIPO 11

11

Piso 3 - 22

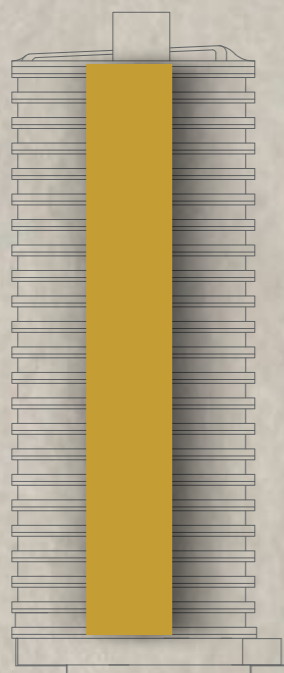
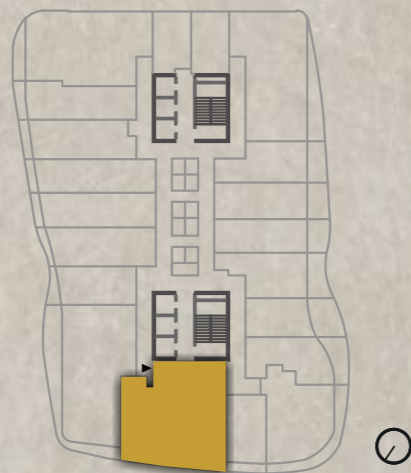

Área terraza 13.42
Área útil 96.89
Área total 110.31

* Área de Terraza varía según el piso

*Esta imagen es referencial y se presenta con fines ilustrativos. Los detalles específicos y las medidas finales pueden sufrir variaciones en la realización concreta de este proyecto. Los elementos como muebles no empotrados, aparatos eléctricos y decoración interior que puedan aparecer en la imagen son ilustrativos y podrían no estar incluidos en la compra. Para obtener información más detallada, le invitamos a ponerse en contacto con ROSERO CONSTRUYE.



Área terraza 27.14
 Área útil 98.15
 Área total 125.29

* Área de Terraza varía según el piso

*Esta imagen es referencial y se presenta con fines ilustrativos. Los detalles específicos y las medidas finales pueden sufrir variaciones en la realización concreta de este proyecto. Los elementos como muebles no empotrados, aparatos eléctricos y decoración interior que puedan aparecer en la imagen son ilustrativos y podrían no estar incluidos en la compra. Para obtener información más detallada, le invitamos a ponerse en contacto con ROSERO CONSTRUYE.

12

Piso 3 - 22

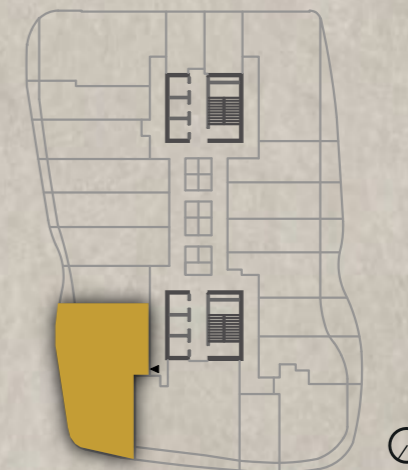

APARTAMENTO TIPO 12

APARTAMENTO TIPO 13

13

Piso 3 - 22

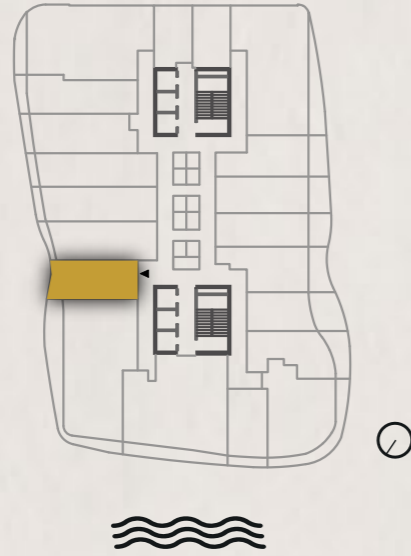

Área terraza 4.05
Área útil 31.55
Área total 35.60

* Área de Terraza varía según el piso

*Esta imagen es referencial y se presenta con fines ilustrativos. Los detalles específicos y las medidas finales pueden sufrir variaciones en la realización concreta de este proyecto. Los elementos como muebles no empotrados, aparatos eléctricos y decoración interior que puedan aparecer en la imagen son ilustrativos y podrían no estar incluidos en la compra. Para obtener información más detallada, le invitamos a ponerse en contacto con ROSERO CONSTRUYE.



Área terraza 3.14
 Área útil 43.28
 Área total 46.42

* Área de Terraza varía según el piso

*Esta imagen es referencial y se presenta con fines ilustrativos. Los detalles específicos y las medidas finales pueden sufrir variaciones en la realización concreta de este proyecto. Los elementos como muebles no empotrados, aparatos eléctricos y decoración interior que puedan aparecer en la imagen son ilustrativos y podrían no estar incluidos en la compra. Para obtener información más detallada, le invitamos a ponerse en contacto con ROSERO CONSTRUYE.

14

Piso 3 - 22

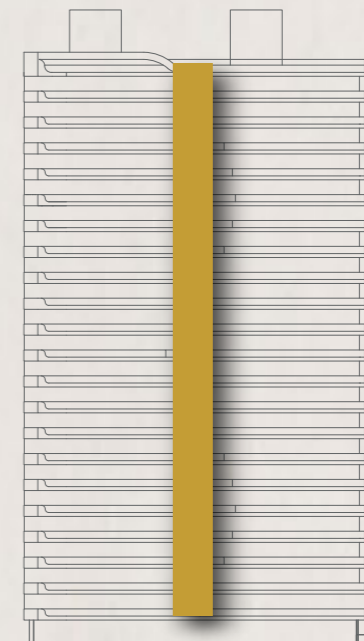
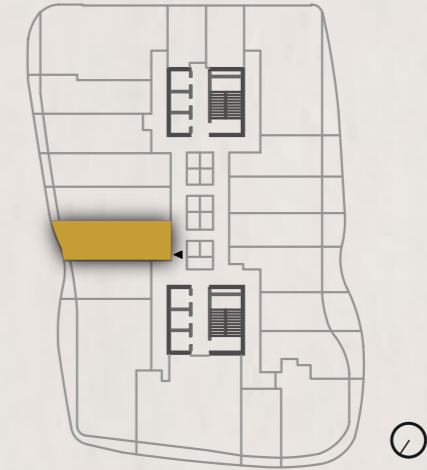

APARTAMENTO TIPO 14

APARTAMENTO TIPO 15

15

Piso 3 - 22

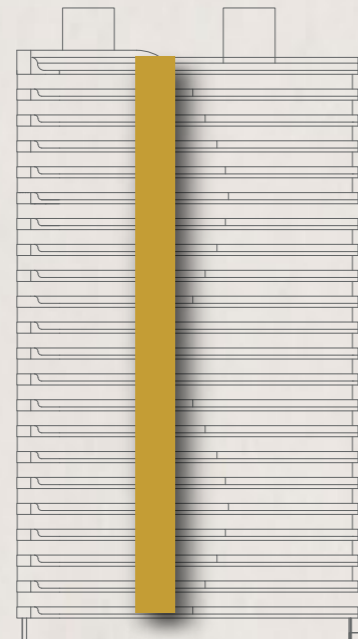
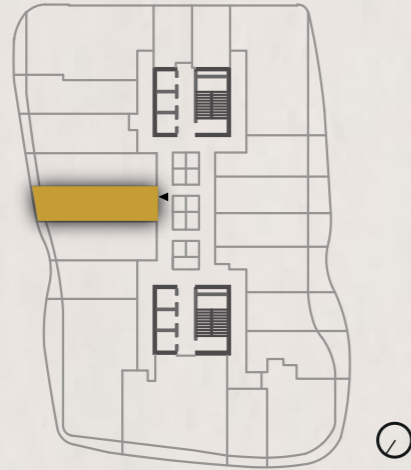

Área terraza 3.21
Área útil 41.64
Área total 44.85

* Área de Terraza varía según el piso

*Esta imagen es referencial y se presenta con fines ilustrativos. Los detalles específicos y las medidas finales pueden sufrir variaciones en la realización concreta de este proyecto. Los elementos como muebles no empotrados, aparatos eléctricos y decoración interior que puedan aparecer en la imagen son ilustrativos y podrían no estar incluidos en la compra. Para obtener información más detallada, le invitamos a ponerse en contacto con ROSERO CONSTRUYE.



Área terraza 3.15
 Área útil 42.38
 Área total 45.53

* Área de Terraza varía según el piso

*Esta imagen es referencial y se presenta con fines ilustrativos. Los detalles específicos y las medidas finales pueden sufrir variaciones en la realización concreta de este proyecto. Los elementos como muebles no empotrados, aparatos eléctricos y decoración interior que puedan aparecer en la imagen son ilustrativos y podrían no estar incluidos en la compra. Para obtener información más detallada, le invitamos a ponerse en contacto con ROSERO CONSTRUYE.

16

Piso 3 - 22

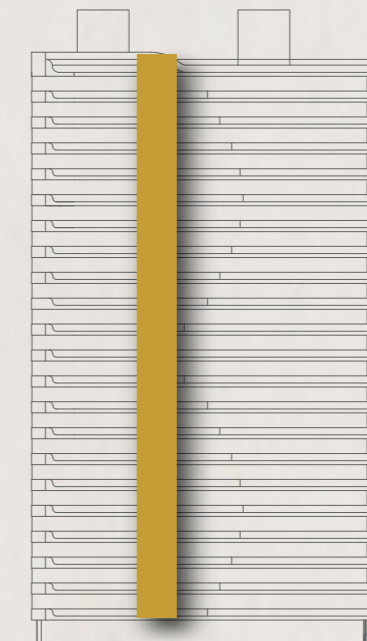
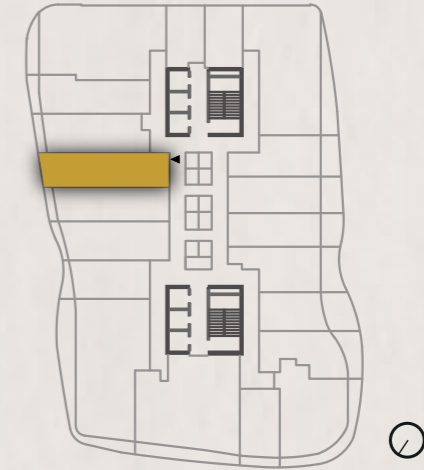

APARTAMENTO TIPO 16

APARTAMENTO TIPO 17

17

Piso 3 - 22

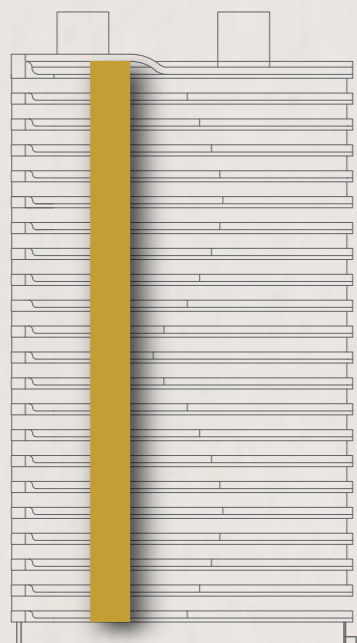
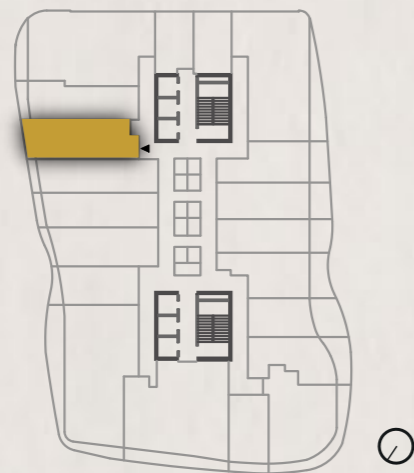

Área terraza 3.90
Área útil 42.48
Área total 46.38

* Área de Terraza varía según el piso

*Esta imagen es referencial y se presenta con fines ilustrativos. Los detalles específicos y las medidas finales pueden sufrir variaciones en la realización concreta de este proyecto. Los elementos como muebles no empotrados, aparatos eléctricos y decoración interior que puedan aparecer en la imagen son ilustrativos y podrían no estar incluidos en la compra. Para obtener información más detallada, le invitamos a ponerse en contacto con ROSERO CONSTRUYE.



Área terraza 4.46
 Área útil 41.06
 Área total 45.52

* Área de Terraza varía según el piso

*Esta imagen es referencial y se presenta con fines ilustrativos. Los detalles específicos y las medidas finales pueden sufrir variaciones en la realización concreta de este proyecto. Los elementos como muebles no empotrados, aparatos eléctricos y decoración interior que puedan aparecer en la imagen son ilustrativos y podrían no estar incluidos en la compra. Para obtener información más detallada, le invitamos a ponerse en contacto con ROSERO CONSTRUYE.

18

Piso 3 - 22

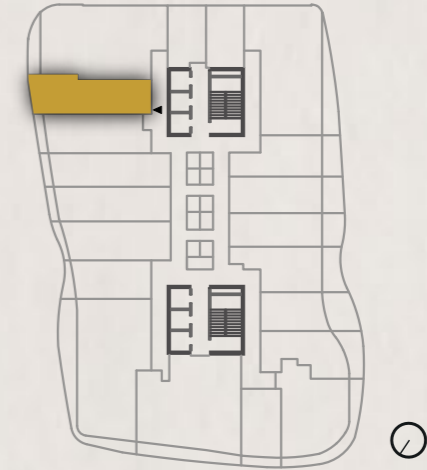

APARTAMENTO TIPO 16

APARTAMENTO TIPO 19

19

Piso 3 - 22

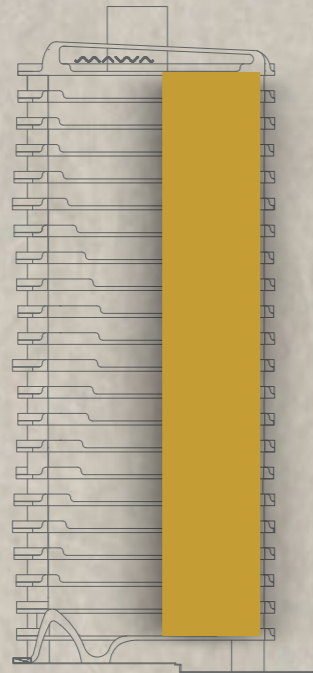

Área terraza 6.98
Área útil 92.75
Área total 99.73

* Área de Terraza varía según el piso

*Esta imagen es referencial y se presenta con fines ilustrativos. Los detalles específicos y las medidas finales pueden sufrir variaciones en la realización concreta de este proyecto. Los elementos como muebles no empotrados, aparatos eléctricos y decoración interior que puedan aparecer en la imagen son ilustrativos y podrían no estar incluidos en la compra. Para obtener información más detallada, le invitamos a ponerse en contacto con ROSERO CONSTRUYE.



▲
 Área útil 24.71
 Área total 24.71

*Esta imagen es referencial y se presenta con fines ilustrativos. Los detalles específicos y las medidas finales pueden sufrir variaciones en la realización concreta de este proyecto. Los elementos como muebles no empotrados, aparatos eléctricos y decoración interior que puedan aparecer en la imagen son ilustrativos y podrían no estar incluidos en la compra. Para obtener información más detallada, le invitamos a ponerse en contacto con ROSERO CONSTRUYE.

20

Piso 3 - 22

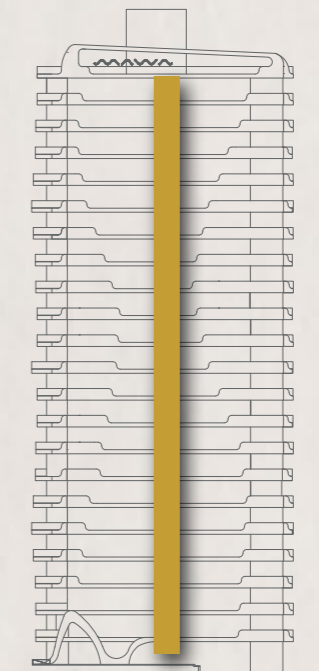
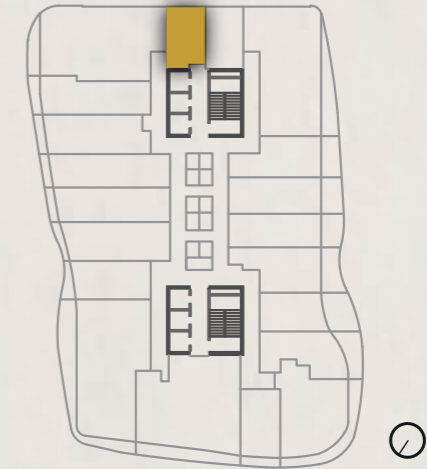

APARTAMENTO TIPO 20

EMPRESA
TRIPLE IMPACTO 



ROSERO
CONSTRUYE

50 HECTÁREAS DE BOSQUE
PROTEGIDO EN EL CHOCO ANDINO

1ER EDIFICIO CARBONO NEUTRO
EN ECUADOR

LABORATORIO DE RECICLAJE
COMO APORTE A LA COMUNIDAD



EMPRESARIAL AMBIENTAL SOCIAL

Somos una empresa de triple impacto con más de 30 años de experiencia generando proyectos sustentables, amigables con el medio ambiente y con propósito.



APOYO Y APORTE A







www.constructorarose.ro.com